

Nr kat./Nr fabr.

Data produkcji

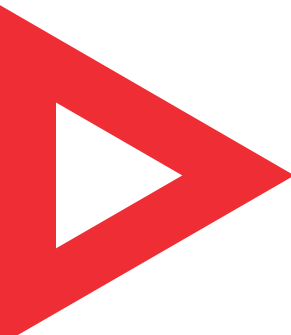
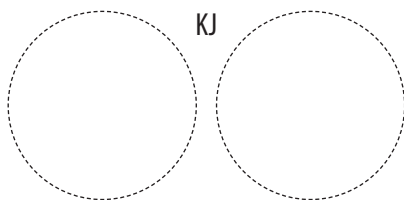

Galmet
tworzymy rzeczy mądre

Instrukcja obsługi i montażu

Podgrzewacz (wymiennik) c.w.u.

typ **SGW(S): Maxi / Maxi Plus / M / Tower Grand**

SGW(S) Maxi

- 250 l
- 300 l
- 400 l
- 500 l
- 700 l (węż. 6,5 m²)
- 1000 l (węż. 6,5 m²)
- 800 l (węż. 9 m²)
- 1000 l (węż. 12 m²)

SGW(S) Maxi Plus

- 300 l
- 400 l
- 500 l
- 800 l
- 1000 l

SGW(S) Tower Grand

- 160 l
- 200 l
- 250 l
- 300 l
- 400 l
- 500 l

Anoda

- magnezowa
(w standardzie)
- tytanowa

SGW(S)M

- 300 l
- 400 l
- 500 l

! Prosimy o uważne przeczytanie instrukcji przed rozpoczęciem wykonania instalacji i użytkowaniem produktu.

Spis treści

1	Opis konstrukcji i eksploatacji.....	3
1.1	Zapamiętaj.....	3
2	Instalacja.....	4
3	Niewłaściwa praca	4
4	Aktywna bezobsługowa anoda tytanowa	5
4.1.	Zalety anody tytanowej	5
4.2.	Niewłaściwa praca	5
5	Dane techniczne.....	6
5.1.	Dane techniczne podgrzewaczy SGW(S) Maxi 250, 300, 400, 500	6
5.2.	Schemat podgrzewaczy SGW(S) Maxi 250, 300, 400, 500	7
5.3.	Dane techniczne podgrzewaczy SGW(S) Maxi 700, 800, 1000	8
5.4.	Schemat podgrzewaczy SGW(S) Maxi 700, 800, 1000	9
5.5.	Dane techniczne podgrzewaczy SGW(S) Maxi Plus 250, 300, 400, 500, 800, 1000	10
5.6.	Schemat podgrzewaczy SGW(S) Maxi Plus 250, 300, 400, 500, 800, 1000	11
5.7.	Dane techniczne podgrzewaczy SGW(S)M 250, 300, 400, 500	12
5.8.	Schemat podgrzewaczy SGW(S)M 250, 300, 400, 500.....	13
5.9.	Dane techniczne podgrzewaczy SGW(S) Tower Grand 160, 200, 250, 300, 400, 500.....	14
5.10	Schemat podgrzewaczy SGW(S) Tower Grand 160, 200, 250, 300, 400, 500.....	15
6	Deklaracja zgodności.....	16
7.	Karty produktów	17

1. Opis konstrukcji i eksploatacji

Główną częścią podgrzewacza jest zbiornik, w którym magazynowana jest gorąca woda, wykonany z blachy stalowej pokrytej emalią ceramiczną. Podgrzewacz c.w.u. posiada węzownicę grzejną o dużej wydajności przeznaczoną do pomp ciepła, jak i kotłów c.o. o dużych mocach. Otwory w dnach zbiornika zamykane są korkami. Króćce doprowadzenia zimnej wody z sieci wodociągowej i odprowadzenia ciepłej wody użytkowej znajdują się po jednej stronie korpusu podgrzewacza, dodatkowo umieszczono tam także otwór do podłączenia cyrkulacji oraz czujnika temperatury. W zbiorniku umieszczone są dwie anody magnezowe: jedna umieszczona jest w otworze rewizyjnym (na śrubie M8), natomiast druga znajduje się w górnej dennicy (na korku 5/4" dla poj. 300-500 l oraz na korku 2" dla poj. 700-1000 l).

1.1. Zapamiętaj

1. Instalowanie podgrzewacza należy rozpocząć od zapoznania się z instrukcją obsługi i montażu dołączoną do urządzenia.
2. Nie wolno włączać podgrzewacza nienapełnionego wodą.
3. Nie wolno eksploatować ogrzewacza bez sprawnego zaworu bezpieczeństwa (działanie zaworu bezpieczeństwa należy sprawdzać co 14 dni - poprzez przekręcenie kapturka w prawo lub w lewo tak, aby nastąpił wypływ z bocznego wypustu odprowadzającego na zewnątrz. Następnie przekręcić kapturek w przeciwnym kierunku, aż do zaskoczenia w poprzednie położenie i dociśnięć do korpusu zaworu. Jeżeli przy przekręcaniu kapturka nie występuje wypływ wody, zawór jest niesprawny. Gdy po przekręceniu kapturka i po powrocie w poprzednie położenie nastąpił ciągły wyciek wody, zanieczyszczeniu uległ grzybek zaworu i należy kilkakrotnie przepłukać zawór, otwierając wypływ przekręceniem kapturka. Uwaga - możliwość wypływu gorącej wody. Firma nie odpowiada za złe działanie zaworu bezpieczeństwa spowodowane błędnym zamontowaniem zaworu i błędami w instalacji, np. brakiem zaworu redukcyjnego w instalacji odprowadzającej zimną wodę. maksymalne ciśnienie pełnego otwarcia zaworu bezpieczeństwa nie może przekroczyć 0,97 MPa.
4. Prawidłowe zabezpieczenie współpracującego z ogrzewaczem kotła gwarantuje prawidłowe zabezpieczenie węzownicy ogrzewacza.
5. Przynajmniej raz w roku należy zlecić w zakładzie usługowym płukanie ogrzewacza z osadu.
6. Przynajmniej co 18 miesięcy wymienić anodę magnezową - nie wchodzi w zakres gwarancji.
7. Aby przedłużyć żywotność zbiornika i zapewnić sprawne działanie zaworu bezpieczeństwa należy stosować filtry eliminujące zanieczyszczenia.
8. Jeżeli zbiorniki pracują w bardzo agresywnym środowisku (np. obora itp.), należy zakupić wyrób specjalnie przygotowany do pracy w takim środowisku (producent przygotowuje części mogące ulec szybszej korozji odpowiednio je zabezpieczając pod względem chemicznym).
9. Nie wolno zapobiegać kapaniu wody z zaworu bezpieczeństwa - nie zatykać otworu wypływowego zaworu bezpieczeństwa. Jeśli z zaworu bezpieczeństwa cały czas wycieka woda oznacza to, że ciśnienie w instalacji wodociągowej jest za wysokie lub zawór bezpieczeństwa jest niesprawny. Wypust odprowadzający zaworu powinien być skierowany w dół. Pod zaworem zaleca się umieścić lejek odprowadzający wodę. Można również na wypust założyć wężyk odprowadzający wycieki wody powstające przy otwarciu zaworu bezpieczeństwa. Wężyk powinien być odporny na temperaturę +80°C, o średnicy wewnętrznej 9 mm i maks. długości 1,2 m, prowadzony do odpływu ze spadkiem (min. 3%) w otoczeniu, w którym temperatura nie spada poniżej 0°C. Wężyk należy zabezpieczyć przed zmniejszeniem powierzchni przelotu (zgnieceniem, zatknięciem), a jego wylot powinien być widoczny (dla sprawdzenia działania zaworu).
10. „Galmet” zastrzega sobie prawo do wprowadzania wszelkich modyfikacji bez wcześniejszego uprzedzenia odbiorców.
11. Węzownica przed pierwszym podłączeniem do instalacji powinna zostać przepłukana przez instalatora (poza tym polecamy zamontowanie filtra zanieczyszczeń). Jeżeli węzownica nie jest używana (np. ze względu na zastosowanie grzałki elektrycznej), to należy ją całkowicie wypełnić odpowiednią mieszanką glikolową, aby zapobiec korozji spowodowanej skroploną wodą. Węzownica po wypełnieniu nie może zostać zamknięta z obydwu stron (rozprężenie powietrza przez temperaturę).
12. Zbiornik posiada obudowę zewnętrzną wykonaną ze sztucznej skóry (skay), natomiast izolacja termiczna wykonana jest z twardej (nierozbieralnej) pianki poliuretanowej. Bezpośrednio przy zbiorniku nie wolno manipulować otwartym ogniem, ponieważ grozi to uszkodzeniem obudowy zewnętrznej jak i izolacji termicznej.
13. Wszystkie prace konserwacyjne i instalacyjne należy wykonywać zgodnie z obowiązującymi zasadami BHP.
14. Informujemy, że przypadku tworzenia się zapachów i zabarwienia na ciemno wody z podgrzewacza oznaczają tworzenie się siarkowodoru poprzez redukujące zawartość siarczanów bakterie, które żyją w ubogiej w tlen wodzie. Jeśli oczyszczenie zbiornika, wymiana anody magnezowej i uruchomienie z temperaturą powyżej >60°C nie dadzą rezultatu, polecamy zastosowanie anody tytanowej podłączonej osobno do sieci elektrycznej.
15. Jeżeli węzownica nie jest używana (np. ze względu na zastosowanie grzałki elektrycznej), to należy ją całkowicie wypełnić odpowiednią mieszanką glikolową, aby zapobiec korozji spowodowanej skroploną wodą. Węzownica po wypełnieniu nie może zostać zamknięta z obydwu stron (rozprężenie powietrza przez temperaturę).

2. Instalacja / 3. Niewłaściwa praca

2. Instalacja

Podłączenia podgrzewacza powinien dokonać monter posiadający odpowiednie uprawnienia. Montaż należy potwierdzić w karcie gwarancyjnej. Ze względu na konstrukcję, podgrzewacz należy montować fizycznie PIONOWO. Podgrzewacz należy podłączyć bezpośrednio do sieci wodociągowej (z możliwością rozłączania np. w celu konserwacji) o ciśnieniu nie przekraczającym 1,0 MPa, przy czym minimalne ciśnienie nie może być mniejsze niż 0,1 MPa - ok. 1 at. W przypadku gdy ciśnienie wody w sieci wodociągowej przekracza wartość 1,0 MPa, konieczne jest zredukowanie ciśnienia przez zastosowanie zaworu redukcyjnego. Na rurze doprowadzającej zimną wodę należy zamontować zawór bezpieczeństwa, np. ZB8 FACH Cieszyn, który posiada funkcję umożliwiającą zredukowanie ciśnienia wody w ogrzewaczu poprzez jej przepływ do instalacji zasilającej. Instalacja doprowadzająca wodę w odległości 5m od zaworu bezpieczeństwa powinna wytrzymać temperaturę wody +90°C. Otwór wypływowy zaworu bezpieczeństwa musi być otwarty - połączony z atmosferą. Dopuszczalne jest podłączenie podgrzewacza w taki sposób, aby otrzymać kilka miejsc czerpalnych wody. Wężownica wymiennika wody może być zasilana z kotła wodnego niskotemperaturowego i zabezpieczonego według PN-91/B-02413, pracującego w układzie otwartym.

W celu ochrony pomp, zaworu trójdrożnego, oraz wymiennika przed zabrudzeniami, należy do obwodu zainstalować filtr siatkowy. Zalecamy przed montażem przepłukać cały układ grzewczy. Wszystkie połączone rozgałęzienia dokładnie zaizolować termicznie. Jeżeli system będzie pracował z priorytetem grzania c.w.u. przy pomocy zaworu trójdrożnego, należy postępować podczas montażu zawsze wg instrukcji producenta zaworu trójdrożnego.

Jeżeli wyłączenie następuje w ziemi i zachodzi obawa, że woda w ogrzewaczu może zamarznąć, należy ją spuścić poprzez odkręcenie korka spustowego ZS.

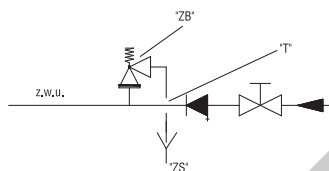

Aby opróżnić ogrzewacz wody należy

1. Zamknąć wlot zimnej wody przed zaworem lub grupą bezpieczeństwa.
2. Otworzyć zawór spustowy „ZS”.
3. Otworzyć kurek ciepłej wody, aby powietrze przedostawało się do urządzenia.

3. Niewłaściwa praca

NIEDOMAGANIA	PRZYCZYNA	USUWANIE PRZYCZYNY
Zawór bezpieczeństwa nie otwiera się (również przy próbie przedmuchiwania).	- Zawór bezpieczeństwa zapieczony.	- Przekręcić zawór lub wymienić.
Zawór bezpieczeństwa przepuszcza.	- Powierzchnia przylgowa zaworu bezpieczeństwa zanieczyszczona lub uszkodzona. - Zbyt duże ciśnienie wody.	- Oczyszczyć lub dotrzeć powierzchnię przylgową zaworu bezpieczeństwa. - Zastosować reduktor ciśnieniowy
Woda w ogrzewaczu jest brudna	- Dużo osadu w zbiorniku lub zużyta anoda magnezowa.	- Oczyszczyć zbiornik z osadu lub wymienić anodę magnezową (nie wchodzi w zakres gwarancji).



Pomiędzy króćcami przyłączeniowymi wody zimnej i ciepłej zbiornika a przewodami instalacji, NALEŻY zastosować łączniki dielektryczne (z tworzywa sztucznego – nie przewodzące prądu el.), aby uniknąć bezpośredniego kontaktu żelaza z miedzią, a także gdy zawór lub grupa bezpieczeństwa zostały podłączone bezpośrednio do urządzenia. Wydłuża to żywotność zbiornika i zapobiega powstawaniu zjawiska elektrolizy, szczególnie gdy woda użytkowa jest kwaśna (pH<7).



Przekreślony symbol pojemnika na śmieci oznacza, że na terenie Unii Europejskiej po zakończeniu użytkowania produktu należy się go pozbyć w osobnym specjalnie do tego przeznaczonym punkcie. Dotyczy to zarówno samego urządzenia, jak i akcesoriów oznaczonych tym symbolem. Nie należy wyrzucać tych produktów razem z niesortowanymi odpadami komunalnymi.

4. Aktywna bezobsługowa anoda tytanowa

4. Aktywna bezobsługowa anoda tytanowa

4.1. Zalety anody tytanowej

- niezawodne i trwałe zabezpieczenie
- niewielkie zużycie anody
- brak szlamu na anodzie
- niewymagana regeneracja
- gwarancja długotrwałej pracy zbiornika

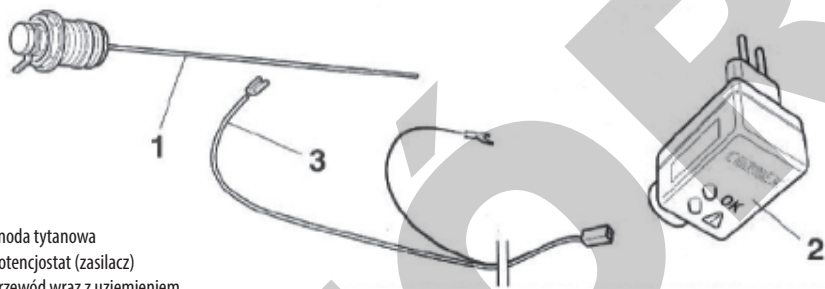

1. anoda tytanowa
2. potencjostat (zasilacz)
3. przewód wraz z uziemieniem

UWAGA! Przed zamontowaniem anody CORREX należy wymontować istniejącą anodę ochronną magnezową.



1. Dostarczonego kabla dwubiegunowego, łączącego anodę CORREX oraz potencjometr wtykowy nie wolno przedłużać.
2. Przypadkowa zmiana biegunów powoduje przyspieszenie korozji.
3. Zaleca się stosowanie gniazda prądu 230 V w niedużej odległości od zbiornika.

4.2. Niewłaściwa praca

DIODA KONTROLNA	PRZYCZYNA	USUWANIE PRZYCZYŃ
Świeci - kolor zielony	- Anoda CORREX działa prawidłowo.	- Pełne zabezpieczenie przed korozją.
Nie świeci	- Brak prądu.	- Brak zabezpieczenia przed korozją. - Sprawdzić napięcie 230 V.
Świeci - kolor czerwony	- Brak wody w zbiorniku. - Kable między częścią elektroniczną i anodą połączone nieprawidłowo. - Brak kontaktu pomiędzy masą (zbiornik) i częścią elektryczną anody. - Anoda kontaktuje z masą zbiornika.	- Brak zabezpieczenia przed korozją. - Zbiornik napętnić wodą. - Przełożyć kable przy anodzie. - Sprawdzić i ewentualnie oczyścić z rdzy wszystkie połączenia. - Prawidłowo odizolować anodę od zbiornika.

5. Dane techniczne

5.1. Dane techniczne podgrzewaczy SGW(S) Maxi 250, 300, 400, 500

Specyfikacja	J.m.	SGW(S) Maxi 250	SGW(S) Maxi 300	SGW(S) Maxi 400	SGW(S) Maxi 500
Wężownica	-	c.o. / pompa ciepła	c.o. / pompa ciepła	c.o. / pompa ciepła	c.o. / pompa ciepła
Pojemność magazynowa ¹	l	236	284	376	471
Maksymalna dopuszczalna temperatura	°C	95	95	95	95
Maksymalne dopuszczalne ciśnienie	bar	10	10	10	10
Powierzchnia wymiennika	m ²	3,0	3,8	5	6
Pojemność wymiennika	l	20,9	26,5	34,9	41,9
Zapotrzebowanie na wodę grzewczą c.o.	m ³ /h	3	3	3	3
Moc (80/10/45°C)	kW	71,5	91	108	114
Moc (80/10/60°C)	kW	61	77,5	89	99
Moc (50/10/45°C)	kW	22	28	37	39
Zapotrzebowanie na wodę grzewczą	m ³ /h	3	3	3	3
Wymiary					
h1 - Wysokość przyłącza z.w.u.	mm	130	130	150	180
h2 - Wysokość przyłącza c.o. (powrót)	mm	215	215	235	265
h3 - Wysokość osłony czujnika (c.o.)	mm	385	550	560	610
h4 - Wysokość przyłącza cyrkulacji	mm	770	770	840	870
h5 - Wysokość przyłącza c.o. (zasilanie)	mm	895	1035	1285	1415
h6 - Wysokość przyłącza c.w.u.	mm	1080	1355	1475	1650
L - Wysokość urządzenia	mm	1300	1615	1750	1950
d - Średnica zbiornika (bez izolacji)	∅	550	550	600	630
D - Średnica z izolacją	∅	670	670	700	755
Izolacja z twardej pianki poliuretanowej	mm	55	55	45	60
Obudowa zewnętrzna	-	folia PVC			
Przyłącza hydrauliczne					
Zimna woda / ciepła woda	Gw	1"	1"	1"	1"
Cyrkulacja	Gw	3/4"	3/4"	3/4"	3/4"
Obieg c.o. / pompa ciepła (zasilanie/powrót)	Gw	5/4"	5/4"	5/4"	5/4"
Kołnierz	∅	180/120	180/120	180/120	180/120
Osłona czujnika	R	3/8"	3/8"	3/8"	3/8"
Termometr	Gw	1/2"	1/2"	1/2"	1/2"
Anoda magnezowa	An.	5/4"	5/4"	5/4"	5/4"
Waga (pusty)	kg	127	148	215	247

¹ Zgodnie z rozporządzeniem komisji (UE) 812/2013, 814/2013.

5.2. Schemat podgrzewaczy SGW(S) Maxi 250, 300, 400, 500

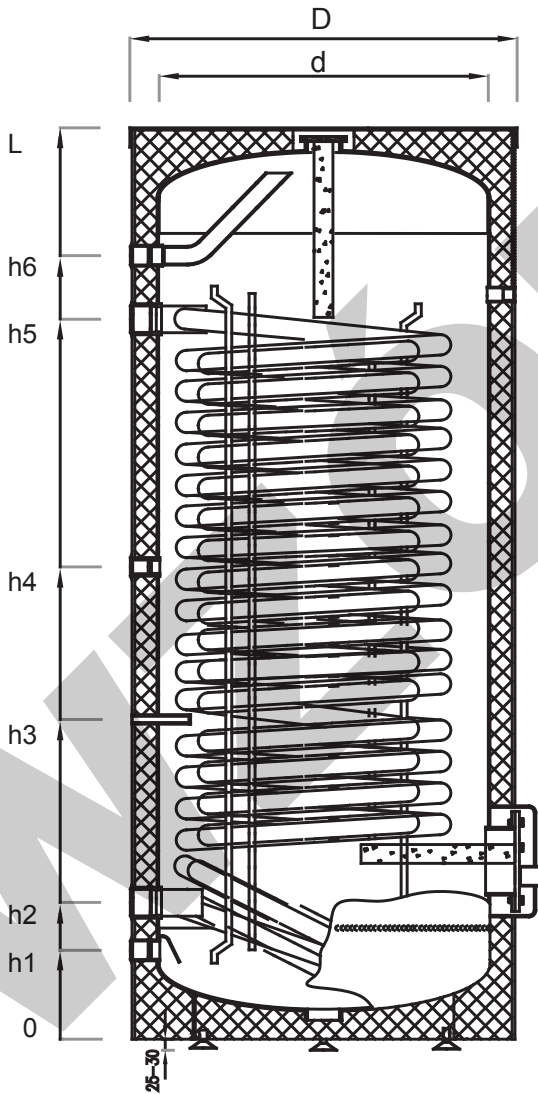

5. Dane techniczne

5.3. Dane techniczne podgrzewaczy SGW(S) Maxi 700, 800, 1000

specyfikacja	j.m.	SGW(S) Maxi				
		700	1000	800	1000	
pojemność magazynowa ¹	l	657	973	880	985	
maksymalne ciśnienie pracy zbiornika	MPa	1,0	1,0	1,0	1,0	
maksymalne ciśnienie pracy wężownicy	MPa	1,6	1,6	1,6	1,6	
maksymalna temperatura pracy zbiornika	°C	95	95	95	95	
maksymalna temperatura pracy wężownicy	°C	110	110	110	110	
powierzchnia wężownicy	m ²	6,5	6,5	9,0	12,0	
pojemność wężownicy	l	45,4	45,4	76,0	101,0	
moc wężownicy (80/10/45°C)	kW	138	138	182	240	
moc wężownicy (80/10/60°C)	kW	108	108	-	-	
wydajność wężownicy (80/10/45°C)	l/h	-	-	4500	5900	
wydajność wężownicy (80/10/60°C)	l/h	1894	1886	-	-	
moc wężownicy do pompy ciepła (50/10/45°C)	kW	40	40	62	80	
zapotrzebowanie na wodę grzewczą z kotła c.o.	m ³ /h	3,0	3,0	3,0	3,0	
anoda	górna dennica (korek 5/4")	mm	-	-	-	
magnezowa	górna dennica (korek 2")	mm	38x600	38x600	40x850	40x850
	otwór rewizyjny (śruba M8)	mm	38x400	38x400	38x600	38x600
h1 - dopływ zimnej wody (Gw)	" / mm	6/4 / 215	6/4 / 245	6/4 / 255	6/4 / 255	
h2 - powrót z wężownicy (Gw)	" / mm	5/4 / 395	5/4 / 445	2 / 445	2 / 445	
h3 - osłona czujnika I (Ø)	" / mm	3/8 / 755	3/8 / 745	1/2 / 705	1/2 / 705	
h4 - osłona czujnika II (Ø)	" / mm	-	-	1/2 / 1025	1/2 / 1050	
h5 - cyrkulacja (Gw)	" / mm	5/4 / 1175	5/4 / 1075	5/4 / 1225	5/4 / 1375	
h6 - zasilanie wężownicy (Gw)	" / mm	5/4 / 1355	5/4 / 1195	2 / 1475	2 / 1695	
h7 - odpływ c.w.u. (Gw)	" / mm	6/4 / 1715	6/4 / 1575	6/4 / 1625	6/4 / 1845	
d - średnica wewnętrzna	mm	700	900	900	900	
D - średnica zewnętrzna	mm	855	1060 ³	1060 ³	1060 ³	
L - wysokość	mm	2050	2020 ³	1935 ³	2135 ³	
wysokość przy pochyleniu	mm	2220	2230	2080	2340	
waga netto	kg	307	398	454	521	

¹ Zgodnie z rozporządzeniem komisji (UE) 812/2013, 814/2013.

² Nieujęty w cenie podstawowej.

³ Neodul® (rozbierna).

5.4. Schemat podgrzewaczy SGW(S) Maxi 700, 800, 1000

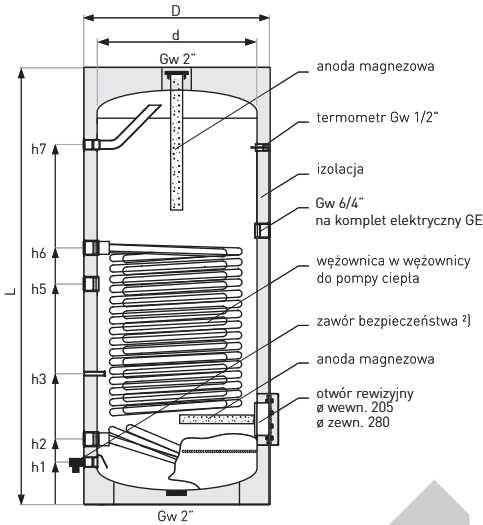

SGW(S) Maxi 700-1000

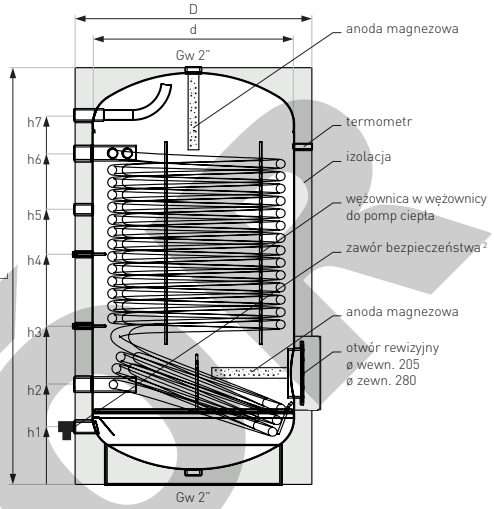

SGW(S) Maxi 800-1000

5. Dane techniczne

5.5. Dane techniczne podgrzewaczy SGW(S) Maxi Plus 300, 400, 500, 800, 1000

specyfikacja	j.m.	SGW(S)B Maxi Plus				
		300	400	500	800	1000
pojemność magazynowa ¹	l	293	373	465	880	985
maksymalne ciśnienie pracy zbiornika	MPa	1,0	1,0	1,0	1,0	1,0
maksymalne ciśnienie pracy węzownicy	MPa	1,6	1,6	1,6	1,6	1,6
maksymalna temperatura pracy zbiornika	°C	95	95	95	95	95
maksymalna temperatura pracy węzownicy	°C	110	110	110	110	110
powierzchnia węzownicy kolektorów słonecznych / do pompy ciepła	m ²	1,0 / 2,2	1,5 / 3,8	1,8 / 4,8	2,0 / 7,5	3,0 / 9,0
pojemność węzownicy kolektorów słonecznych / do pompy ciepła	l	7,0 / 15,4	10,5 / 26,5	12,6 / 33,5	17,0 / 64,0	26,0 / 76,0
moc węzownicy do kol. słon. (80/10/45°C)	kW	26	34	38	64	71,5
moc węzownicy do pompy ciepła (50/10/45°C)	kW	22,5	28,5	35	52	62
zapotrzebowanie na wodę grzewczą c.o.	m ³ /h	1,6 / 1,6	1,9 / 1,9	1,9 / 1,9	3,0 / 3,0	3,0 / 3,0
anoda magnezowa	górną dennicą (korek 5/4")	mm	38x600	38x600	38x600	-
	górną dennicą (korek 2")	mm	-	-	-	40x850
	otwór rewizyjny (śruba M8)	mm	38x200	38x200	38x400	38x600
h1 - dopływ zimnej wody (Gw)	" / mm	1 / 130	1 / 160	1 / 180	6/4 / 255	6/4 / 255
h2 - powrót z węzownicy I (Gw)	" / mm	5/4 / 215	5/4 / 245	5/4 / 265	2 / 385	2 / 385
h3 - osłona czujnika I (Ø)	" / mm	3/8 / 335	3/8 / 425	3/8 / 410	1/2 / 510	1/2 / 525
h4 - zasilanie węzownicy I (Gw)	" / mm	5/4 / 495	5/4 / 565	5/4 / 645	2 / 630	2 / 685
h5 - powrót z węzownicy II (Gw)	" / mm	5/4 / 615	5/4 / 675	5/4 / 755	2 / 755	2 / 805
h6 - osłona czujnika II (Ø)	" / mm	3/8 / 835	3/8 / 835	3/8 / 960	1/2 / 955	1/2 / 1075
h7 - cyrkulacja (Gw)	" / mm	3/4 / 935	3/4 / 955	3/4 / 1265	5/4 / 1125	5/4 / 1295
h8 - osłona czujnika III (Ø)	" / mm	-	-	-	1/2 / 1295	1/2 / 1415
h9 - zasilanie węzownicy II (Gw)	" / mm	5/4 / 1095	5/4 / 1405	5/4 / 1645	2 / 1495	2 / 1845
h10 - odpływ c.w.u. (Gw)	" / mm	1 / 1355	1 / 1560	1 / 1730	6/4 / 1625	6/4 / 2060
d - średnica wewnętrzna	mm	550	600	630	900	900
D - średnica zewnętrzna	mm	670	700	755	1060	1060
L - wysokość	mm	1615	1750	1950	1935	2135
wysokość przy pochyleniu	mm	-	-	-	2080	2340
waga netto	kg	144	217	255	455	520

¹ Zgodnie z rozporządzeniem komisji (UE) 812/2013, 814/2013.

² Nieujęty w cenie podstawowej.

³ Neodul® (rozbierna).

5.6. Schemat podgrzewaczy SGW(S) Maxi Plus 300, 400, 500, 800, 1000

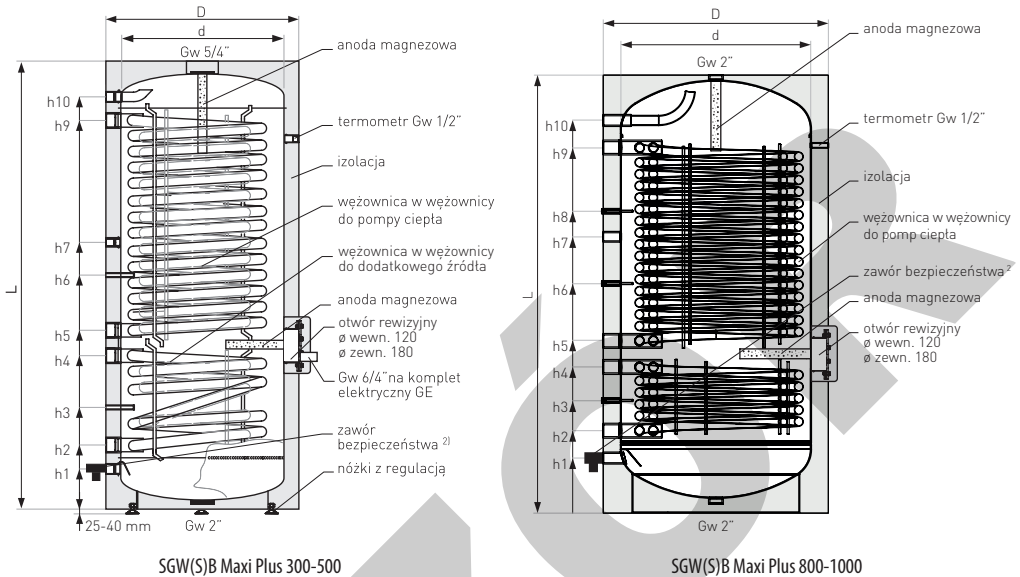

5. Dane techniczne

5.7. Dane techniczne podgrzewaczy SGW(S)M 300, 400, 500

Specyfikacja	J.m.	SGW(S)M 300	SGW(S)M 400	SGW(S)M 500
Wężownica	-	solar/ c.o. / dod. źródło	solar/ c.o. / dod. źródło	solar/ c.o. / dod. źródło
Pojemność magazynowa ¹	l	295	391	488
Maksymalna dopuszczalna temperatura	°C	95	95	95
Maksymalne dopuszczalne ciśnienie	bar	10	10	10
Powierzchnia wymiennika	m ²	1,0 / 0,7 / 1,0	1,8 / 1,1 / 1,0	2,0 / 1,1 / 1,0
Pojemność wymiennika	l	7/4,9/7	12,6/7,7/7	14/7,7/7
Zapotrzebowanie na wodę grzewczą c.o.	m ³ /h	2,7	3	3
Moc wymiennika solarnego (70/10/45 °C)	kW	24	43	48
Moc wymiennika c.o. (70/10/45 °C)	kW	17	26,4	26,4
Moc wymiennika dod. (70/10/45 °C)	kW	24	24	24
Wymiary				
h1 - Wysokość przyłącza z.w.u.	mm	130	160	180
h2 - Wysokość przył. dod. źródło(powrót)	mm	210	240	255
h3 - Wysokość przył. solarnego(powrót)	mm	290	325	355
h4 - Wysokość osłony czujnika solarnego	mm	390	475	525
h5 - Wysokość osłony czujnika dod. źródło	mm	490	625	655
h6 - Wysokość przył. solarnego (zasilanie)	mm	670	905	1005
h7 - Wysokość przył. dod. źródło(zasilanie)	mm	750	990	1105
h8 - Wysokość przyłącza c.o. (powrót)	mm	880	1090	1205
h9 - Wysokość osłony czujnika (c.o.)	mm	980	1190	1305
h10 - Wysokość przyłącza cyrkulacji	mm	1080	1290	1405
h11 - Wysokość przyłącza c.o. (zasilanie)	mm	1160	1410	1545
h12 - Wysokość przyłącza c.w.u.	mm	1350	1600	1645
L - Wysokość urządzenia	mm	1615	1750	1950
d - Średnica zbiornika (bez izolacji)	∅	550	600	630
D - Średnica z izolacją	∅	670	700	755
Izolacja z twardej pianki poliuretanowej	mm	55	45	60
Obudowa zewnętrzna	-		folia PVC	
Przyłącza hydrauliczne				
Zimna woda / ciepła woda	Gw	1"	1"	1"
Cyrkulacja	Gw	3/4"	3/4"	3/4"
Obieg c.o. / pompa ciepła (zasilanie/powrót)	Gw	5/4"	5/4"	5/4"
Kołnierz	∅	180/120	180/120	180/120
Osłona czujnika	R	3/8"	3/8"	3/8"
Termometr	Gw	1/2"	1/2"	1/2"
Anoda magnezowa	An.	5/4"	5/4"	5/4"
Waga (pusty)	kg	145	175	225

¹ Zgodnie z rozporządzeniem komisji (UE) 812/2013, 814/2013.

5.8. Schemat podgrzewaczy SGW(S)M 300, 400, 500

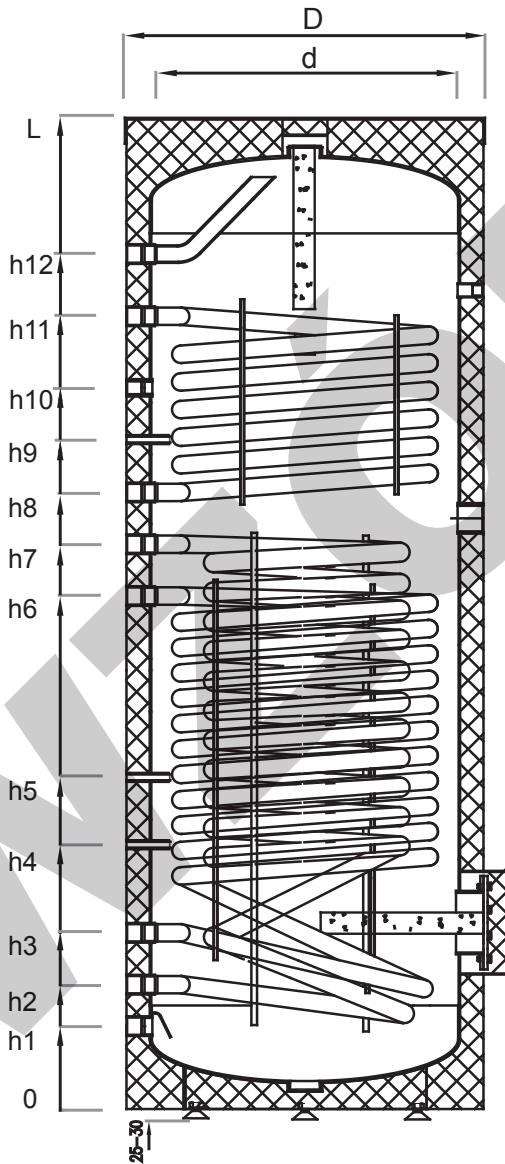

5. Dane techniczne

5.9. Dane techniczne podgrzewaczy SGW(S) Tower Grand 160, 200, 250, 300, 400, 500

Specyfikacja	J.m.	SGW(S) Tower Grand 160	SGW(S) Tower Grand 200	SGW(S) Tower Grand 250	SGW(S) Tower Grand 300	SGW(S) Tower Grand 400	SGW(S) Tower Grand 500
Wężownica	-	c.o. / pompa ciepła	c.o. / pompa ciepła	c.o. / pompa ciepła	c.o. / pompa ciepła	c.o. / pompa ciepła	c.o. / pompa ciepła
Pojemność magazynowa ¹	l	160	193	241	297	386	484
Maksymalna dopuszczalna temperatura	°C	95	95	95	95	95	95
Maksymalne dopuszczalne ciśnienie	bar	10	10	10	10	10	10
Powierzchnia wymiennika	m ²	1,4	2,0	2,4	2,7	3,8	4,3
Pojemność wymiennika	l	9,8	14,0	17,0	18,9	26,5	30,5
Zapotrzebowanie na wodę grzewczą c.o.	m ³ /h	3	3	3	3	3	3
Moc wymiennika (80/10/45°C)	kW	44,8	50,0	56,4	64,0	91,0	102,0
Moc wymiennika (80/10/60°C)	kW	28,0	40,0	48,8	55,0	77,5	87,0
Moc wymiennika (50/10/45°C)	kW	10	14	16,8	19	28	31
Wymiary							
h1 - dopływ zimnej wody (Gw)	" / mm	1 / 130	1 / 130	1 / 130	1 / 130	1 / 155	1 / 180
h2 - powrót z wężownicy (Gw)	" / mm	1 / 205	1 / 205	1 / 210	1 / 205	1 / 255	1 / 280
h3 - osłona czujnika I (Ø)	" / mm	3/8 / 370	3/8 / 425	3/8 / 570	3/8 / 435	3/8 / 615	3/8 / 560
h4 - osłona czujnika II (Ø) ³	" / mm	-	-	-	3/8 / 1050	3/8 / 1095	3/8 / 1260
h5 - cyrkulacja (Gw)	" / mm	3/4 / 555	3/4 / 655	3/4 / 860	3/4 / 1145	3/4 / 1195	5/4 / 1370
h6 - zasilanie wężownicy (Gw)	" / mm	1 / 685	1 / 900	1 / 1080	1 / 1250	1 / 1450	1 / 1615
h7 - odpływ c.w.u. (Gw)	" / mm	1 / 760	1 / 975	1 / 1160	1 / 1355	1 / 1555	1 / 1735
L - Wysokość urządzenia	mm	920	1140	1300	1615	1750	1950
d - Średnica zbiornika (bez izolacji)	Ø	550	550	550	550	600	630
D - Średnica z izolacją	Ø	670	670	670	670	700	755
Izolacja z twardej pianki poliuretanowej	mm	55	55	55	55	45	60
Obudowa zewnętrzna	-	folia PVC					
Przyłącza hydrauliczne							
Zimna woda / ciepła woda	Gw	1"	1"	1"	1"	1"	1"
Cyrkulacja	Gw	3/4"	3/4"	3/4"	3/4"	3/4"	3/4"
Obieg c.o. / pompa ciepła (zasilanie/powrót)	Gw	1"	1"	1"	1"	1"	1"
Kołnierz	Ø	180/120	180/120	180/120	180/120	180/120	180/120
Osłona czujnika	R	3/8"	3/8"	3/8"	3/8"	3/8"	3/8"
Termometr	Gw	1/2"	1/2"	1/2"	1/2"	1/2"	1/2"
Anoda magnezowa	An.	5/4"	5/4"	5/4"	5/4"	5/4"	5/4"
Waga (pusty)	kg	76	95	114	125	185	235

¹ Zgodnie z rozporządzeniem komisji (UE) 812/2013, 814/2013.

³ Tylko SGW(S) Tower Grand 300-500.

5.10. Schemat podgrzewaczy SGW(S) Tower Grand 160, 200, 250, 300, 400, 500

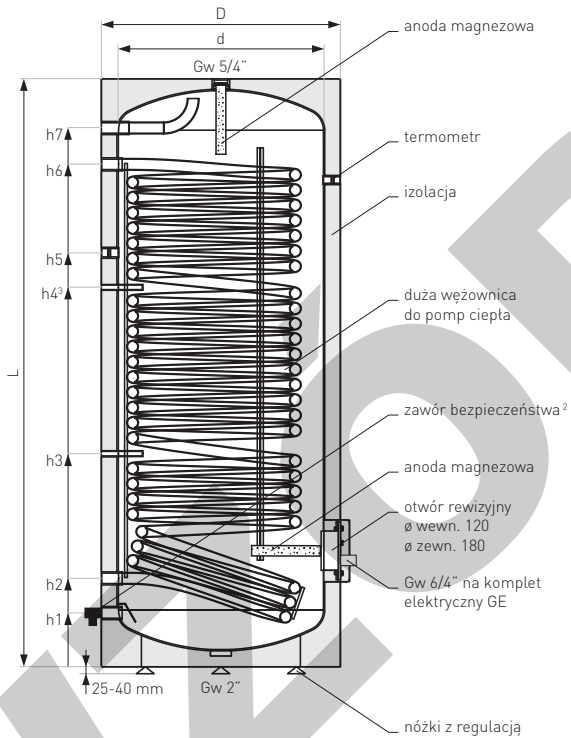

² Nieujęty w cenie podstawowej.

³ Tylko SGW(S) Tower Grand 400-500.

6. Deklaracja zgodności

DEKLARACJA ZGODNOŚCI

„GALMET Sp. z o.o.” Sp. K.
48-100 Głubczyce, Raciborska 36

Oświadczca, że wyroby:

SGW(S) Maxi 250, SGW(S) Maxi 300, SGW(S) Maxi 400, SGW(S) Maxi 500, SGW(S) Maxi 700, SGW(S) Maxi 800, SGW(S) Maxi 1000, SGW(S) Maxi Plus 300, SGW(S) Maxi Plus 400, SGW(S) Maxi Plus 500, SGW(S) Maxi Plus 800, SGW(S) Maxi Plus 1000, SGW(S)M 300, SGW(S)M 400, SGW(S)M 500, SGW(S) Tower Grand 160, SGW(S) Tower Grand 200, SGW(S) Tower Grand 250, SGW(S) Tower Grand 300, SGW(S) Tower Grand 400, SGW(S) Tower Grand 500

Przeznaczenie i zakres stosowania:

Zasobniki przeznaczone do magazynowania oraz ogrzewania ciepłej wody użytkowej.

Grubość ścianek płaszcza i dennicy oraz materiał, z którego został wykonany zbiornik:

Typ	Średnica [Ø]	Dennice		Materiał	Płaszcz		Materiał
		Grubość materiału			Grubość materiału		
SGW(S)...160	550	3		SZ351R	3		SZ351R
SGW(S)...200	550	3			3		
SGW(S)...250	550	3			3		
SGW(S)...300	550	3			3		
SGW(S)...400	600	4			4		
SGW(S)...500	630	4			4		
SGW(S)...700	700	4			4		
SGW(S)...800	900	5			5		
SGW(S)...1000	900	5			5		

Do którego odnosi się niniejsza deklaracja jest wytwarzany zgodnie z niżej wymienionymi dyrektywami:

dyrektywa urządzeń ciśnieniowych (PED) 2014/68/UE

dyrektywa Ekoprojektu 2009/125/WE

rozporządzenie Komisji (UE) nr 814/2013

rozporządzenie Parlamentu Europejskiego i rady (UE) 2017/1369

rozporządzenie Komisji (UE) nr 812/2013

Głubczyce 10.02.2021

(Miejscowość i data)

PREZES TARZADU
Stanisław Galaru

(Podpis osoby upoważnionej)

7. Karta produktu (według Rozporządzenia UE nr 812/2013 oraz 814/2013)

7.1. SGW(S) Maxi

1	PL - Nazwa dostawcy lub znak towarowy	Galmet							
2	PL - Identyfikator modelu dostawcy	SGW(S) Maxi 250	SGW(S) Maxi 300	SGW(S) Maxi 400	SGW(S) Maxi 500	SGW(S) Maxi 700	SGW(S) Maxi 1000	SGW(S) Maxi 800	SGW(S) Maxi 1000
3	PL - Klasa efektywności energetycznej	B	B	C	B	C	C	C	C
4	PL - Straty postojowe [W]	63	65	95	82	106	131	125	138
5	PL - Pojemność magazynowa [L]	236	284	376	471	657	973	880	985

7.2. SGW(S) Maxi Plus

1	PL - Nazwa dostawcy lub znak towarowy	Galmet				
2	PL - Identyfikator modelu dostawcy	SGW(S) Maxi Plus 300	SGW(S) Maxi Plus 400	SGW(S) Maxi Plus 500	SGW(S) Maxi Plus 800	SGW(S) Maxi Plus 1000
3	PL - Klasa efektywności energetycznej	B	C	B	C	C
4	PL - Straty postojowe [W]	65	95	82	125	138
5	PL - Pojemność magazynowa [L]	293	373	465	880	985

7.3. SGW(S)M

1	PL - Nazwa dostawcy lub znak towarowy	Galmet		
2	PL - Identyfikator modelu dostawcy	SGW(S)M 300	SGW(S)M 400	SGW(S)M 500
3	PL - Klasa efektywności energetycznej	B	C	B
4	PL - Straty postojowe [W]	67	95	82
5	PL - Pojemność magazynowa [L]	295	391	488

7.4. SGW(S) Tower Grand

1	PL - Nazwa dostawcy lub znak towarowy	Galmet					
2	PL - Identyfikator modelu dostawcy	SGW(S) Tower Grand 160	SGW(S) Tower Grand 200	SGW(S) Tower Grand 250	SGW(S) Tower Grand 300	SGW(S) Tower Grand 400	SGW(S) Tower Grand 500
3	PL - Klasa efektywności energetycznej	B	B	B	B	C	B
4	PL - Straty postojowe [W]	57	60	63	65	95	82
5	PL - Pojemność magazynowa [L]	160	193	241	297	386	484

WZÓR

WZÓR



„Galmet Sp. z o.o.” Sp. K.
48-100 Głubczyce,
ul. Raciborska 36
tel.: +48 77 403 45 00
fax: +48 77 403 45 99

serwis: +48 77 403 45 30
serwis@galmet.com.pl

pomoc techniczna: +48 77 403 45 64
zbiorniki@galmet.com.pl

07/06/2021 © „Galmet Sp. z o.o.” Sp. K.

www.galmet.com.pl